

Dell™ E198FP 平板显示器用户指南

关于显示器

- [前视](#)
- [后视](#)
- [侧视](#)
- [底视](#)
- [显示器规格](#)
- [液晶显示器质量和像素政策](#)
- [显示器的保养](#)

使用显示器底座

- [安装底座](#)
- [整理线缆](#)
- [使用倾斜功能](#)
- [移除底座](#)

设置显示器

- [连接显示器](#)
- [使用前面板按钮](#)
- [使用 OSD](#)
- [使用 Dell Soundbar \(可选\)](#)

排除故障



- [特定的故障排除](#)
- [常见问题](#)
- [特定于产品的问题](#)

附录

- [小心：安全说明](#)
- [FCC 声明 \(仅适用于美国\)](#)
- [联系 Dell™](#)

注，注意和小心

在本指南中，很多段落都带有一个图标并以粗体或斜体印刷。这些段落是注，注意和小心，它们的用法如下：

-  **注：**“注”用于指出有助于你更好地使用自己的计算机系统的重要信息。
-  **注意：**“注意”用于指出对硬件的潜在损害或数据的丢失，并告诉你如何避免这种问题。
-  **小心：**“小心”表示有潜在的财产和人身伤亡损害。

有些警告可能会以交替的形式出现并且不带图标。在这种情况下，小心的特定表示方法是根据调整特权所定出的。

本指南的内容如有变更，恕不另行通知。
© 2007–2008 Dell Inc. 版权所有。

未经 Dell 公司的书面许可，严禁以任何形式加以复制。

本文中使用的商标：Dell、DELL 徽标、Inspiron、Dell Precision、Dimension、OptiPlex、Latitude、PowerEdge、PowerVault、PowerApp 和 Dell OpenManage 是 Dell 公司的商标；Microsoft 和 Windows 是微软公司的注册商标；ENERGY STAR 是美国环境保护署的注册商标。作为 ENERGY STAR 的合作伙伴，Dell 公司已确定本产品符合 ENERGY STAR 关于能源效率方面的指导标准。

本文中还可能使用了其他的商标和公司名称，用以说明拥有这些标志和名称的公司或其产品。Dell 公司声明，对非本公司的商标和公司名称不拥有任何权利。

Model E198FP

2007 年 4 月 Rev. A02

[回到目录](#)

关于显示器

Dell™ E198FP彩色平板显示器

- [前视](#)
- [后视](#)
- [侧视](#)
- [底视](#)
- [显示器规格](#)
- [液晶显示器质量和像素政策](#)
- [显示器的保养](#)

前视

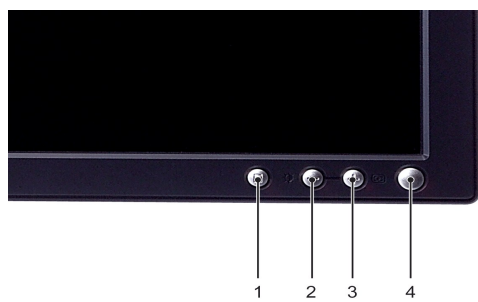

-
- 1 菜单选择按钮
 - 2 亮度和对比度/减小 (-)按钮
 - 3 自动调节/增大 (+)按钮
 - 4 电源按钮 (带电源指示灯)
-

后视

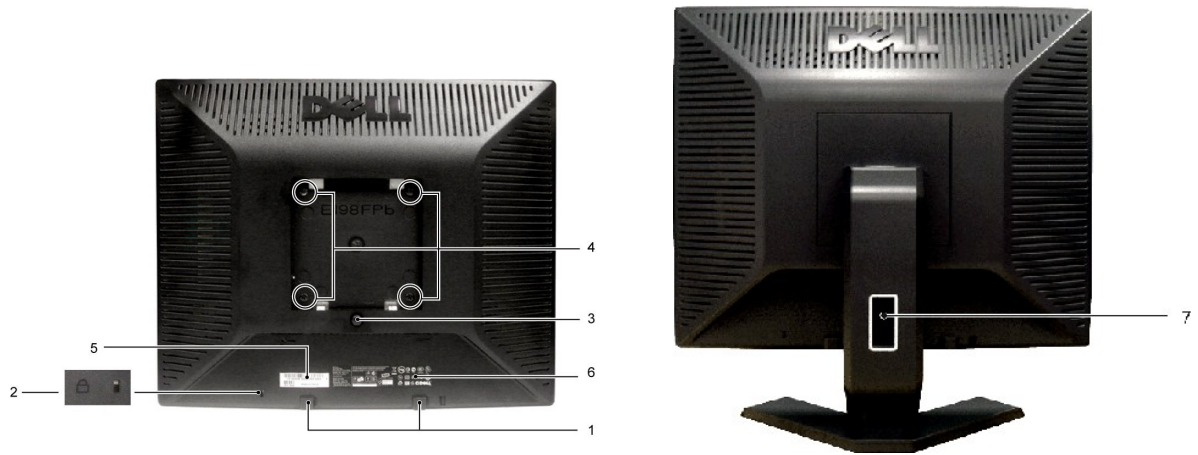

- | | |
|------------------------------|-----------------------|
| 1 Dell Soundbar 安装支架 | 加上可选的 Dell Soundbar。 |
| 2 安全锁槽 | 加上锁以使显示器变得安全。 |
| 3 架子移除按钮 | 按下以释放架子。 |
| 4 VESA 安装孔 (100mm, 在所加的架子后面) | 用于安装显示器。 |
| 5 条形码序列号标签 | 如果您要联系 Dell, 请参阅此标签。 |
| 6 规定的额定值标签 | 列示规定的核准。 |
| 7 电缆支架 | 通过这些支架来帮助组织经过这些支架的电缆。 |

侧视



右侧



左侧

底视

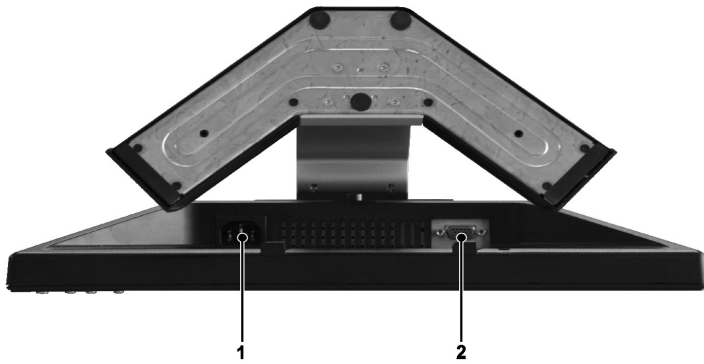

1 AC 电源线接口

2 VGA 接口

显示器规格

一般规格

型号

E198FP

平板

屏幕型号

有效矩阵 - TFT LCD

屏幕尺寸

19 英寸 (19 英寸可视面积)

预置显示范围：

水平	376.3 毫米 (14.8 英寸)
垂直	301.1 毫米 (11.8 英寸)
像素间距	0.294 毫米
视角	160° (垂直) 标准, 160° (水平) 标准
亮度	300 cd/m ² (标准)
对比度	800:1 (标准)
面板涂层	防闪光 3H 硬镀
背光	CCFLs (4) 背灯
响应时间	5毫秒标准型 (黑色到白色)。

分辨率

水平周期波范围	30 千赫到 81 千赫 (自动)
垂直周期波范围	56 Hz 至 76 Hz
最佳预置分辨率	1280 x 1024, 60 Hz
最高预置分辨率	1280 x 1024, 75 Hz

预置显示方式

Dell™ 保证下面表格中所有预置模式的图象尺寸及中心位置。

显示方式	水平频率 (千赫)	垂直频率 (赫兹)	像素脉冲 (兆赫)	同步极性 (水平/垂直)
VGA, 720 x 400	31.5	70.1	28.3	-/+
VGA, 640 x 480	31.5	59.9	25.2	-/-
VESA, 640 x 480	37.5	75.0	31.5	-/-
VESA, 800 x 600	37.9	60.3	40.0	+/+
VESA, 800 x 600	46.9	75.0	49.5	+/+
VESA, 1024 x 768	48.4	60.0	65.0	-/-
VESA, 1024 x 768	60.0	75.0	78.8	+/+
VESA, 1152 x 864	67.5	75.0	108.0	+/+
VESA, 1280 x 1024	64.0	60.0	108.0	+/+
VESA, 1280 x 1024	80.0	75.0	135.0	+/+

用电规格

下表列出了电气规格:

视频输入信号	模拟 RGB, 0.7 伏特 +/-5%, 75 欧姆输入阻抗
同步输入信号	分为水平同步和垂直同步; 3.3V Cmos 或 5V TTL 水平, 正极或负极同步。
交流输入电压/频率/电流	100 到 240 VAC / 50 或 60 Hz ± 3 Hz / 1.0A (最大值)
浪涌电流	120V: 40A (最大值) 240V: 80A (最大值)

物理特性

下表列出了物理特性:

信号电缆类型	D-Sub: 显示器附带的 15 针可拆卸式模拟信号电缆
尺寸 (含支架):	
高度	410.9 毫米 (16.17 英寸)

宽度	412.7 毫米 (16.2 英寸)
厚度	144.4 毫米 (5.7 英寸)
重量	
显示器 (支架和机头部分)	4.83 Kg (10.7 lb)
仅显示平板 (VESA 模式)	3.81 Kg (8.4 lb)
含包装在内的重量	6.32 Kg (13.9 lb)

环境规格

下表列出了环境限制:

温度:	
工作时	5°到 35°C (41°到 95°F)
非工作时	储藏: 0°到 60°C (32°到 140°F) 运输: -20°到 60°C (-4°到 140°F)
湿度:	
工作时	10% 到 80% (不凝结)
非工作时	储藏: 5% 到 90% (不凝结) 运输: 5% 到 90% (不凝结)
海拔高度:	
工作时	最多 3,657.6 米 (12,000 英尺)
非工作时	最多 12,192 米 (40,000 英尺)
热耗散	138.44 BTU/小时 (最大) 129.92 BTU/小时 (标准)

电源管理模式

如果用户有 VESA 的 DPMS 适配显示卡或在个人电脑中安装了有关软件, 当显示器不在使用中时, 显示器可以自动降低其耗电量。这被称之为“能源节约模式”。如果电脑接收到来自键盘、鼠标或其它输入设备的输入信号, 显示器会自动“醒来”。下面的表格显示了耗电量和这种自动节电功能的信号:

VESA 模式	水平同步	垂直同步	视频	电源指示灯	功耗
正常工作时	使用中	使用中	使用中	绿色	40.6 W (最大值) * 38.1 W (常规) **
待机模式	非使用中	非使用中	空白	琥珀色	平均少于 2 W
关闭	-	-	-	关闭	少于 1 W

* 带音频
* 不带音频

 **注:** OSD 只能在“常规操作”模式下工作。否则, 将会出现以下信息 (取决于所选择的输入)。

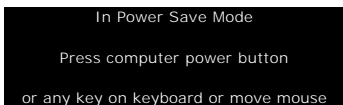

激活计算机并唤醒显示器以便进入 OSD。

插针分配

VGA 连接器

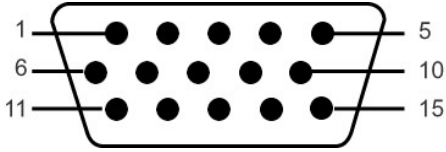

针号	信号电缆的 15 针针端
1	视频-红色
2	视频-绿色
3	视频-蓝色
4	接地
5	自测
6	接地-红色
7	接地-绿色
8	接地-蓝色
9	PC5V/3.3V
10	接地-同步
11	接地
12	DDC 数据
13	水平同步
14	垂直同步
15	DDC 脉冲

即插即用功能

用户可以在任何即插即用兼容系统中设置此显示器。显示器可以使用显示数据通道 (DDC) 协议自动向电脑系统提供自己的扩展显示标识数据 (EDID)，使得系统可以进行自我配置并获得最佳的显示器设置。如果需要用户还可以选择不同的设置，但大部分情况下显示器设置都是自动完成的。

液晶显示器质量和像素政策

在液晶显示器生产过程，经常会有一或多个像素成为一种固定的状态。这样就可以看到显示为非常微小的暗色或亮度脱色点的固定像素。

在这种情况下，几乎所有的固定像素都不容易被看见，同时也不会降低显示器的质量或可用性。具有1到5个固定像素的显示器属于正常情况，符合竞争标准。若需了解更多信息，请登陆位于 support.dell.com 的 Dell Support (戴尔支持)

显示器的保养

要在显示器保持最佳的图像质量，使用动态变化的屏保程序，并在不使用时关闭显示器。

小心： 清洁显示器前，请阅读并按照“[小心：安全说明](#)”中的说明进行操作。

小心： 清洁显示器前，请断开显示器与电源插座的连接插头。

- 清洁防静电屏幕时，请使用一块以水稍微浸湿的干净软布。如果可能的话，请使用适用于防静电涂层的特殊屏幕清洁布或溶液。请勿使用苯、稀释剂、氨水、研磨性清洗剂或压缩空气。
- 请使用以温水稍微浸湿的布来清洁显示器的塑料部分。避免使用任何种类的清洁剂，因为某些清洁剂会在塑料材料上留下乳白色的残留物。
- 如果在拆开显示器的包装时发现白色粉末，请用布将其擦干净。此白色粉末是在运送显示器时产生的。
- 移动显示器时请小心，深色塑料的显示器可能会比浅色的显示器更容易被磨损。

[回到目录](#)

[回到目录](#)

附录

Dell™ E198FP 彩色平板显示器

- [小心：安全说明](#)
- [FCC 声明（仅适用于美国）](#)
- [联系 Dell™](#)

小心：安全说明

 **注意：** 如不按照本文中特定的控制、调节或步骤规定进行使用，将有可能引起休克、触电危险或机械伤害。

连接使用电脑显示器时，请在阅读以下规定后进行操作：

- 1 为了防止计算机的损伤，请在适当的地区和适当的电源上使用计算机用电源电压开关：
 - 大部分的南北美洲地区及部分远东国家如日本、南韩(220伏(V)/60赫兹(HZ))以及台湾使用115伏/60赫兹。
 - 大部分的欧洲地区以及中东和远东国家使用230伏(V)/50赫兹(HZ)。要经常确定您的显示器是否符合所在地区的AC电源标准。

 **注：** 此显示器无需AC电压输入设置电压选择开关。 在符合电器使用范围内的任何一种AC电压的输入都可自动被承认。

- 1 请勿在炎热、阳光直射或温度特别低的环境中保存或使用液晶显示器。
- 1 应避免在温度剧烈变化的位置间移动液晶显示器。
- 1 切勿使液晶显示器经受剧烈震动或强力冲撞。例如，不要将液晶显示器放在汽车后备箱中。
- 1 不要在湿度高或灰尘多的环境内存放或使用液晶显示器。
- 1 请勿让水或其他液体洒在液晶显示器上或渗入显示器内部。
- 1 请在室温条件下使用平板显示器。过度寒冷或炎热的环境会使显示器液晶工作效果不佳。
- 1 不要把任何金属物体插入显示器的缝隙，以免发生触电危险。
- 1 不要触摸显示器的内部，以防触电。只有有资格的技师才可以打开显示器的外壳。
- 1 电源线被损坏时请不要使用显示器。不要让任何东西压住电源线，使电源线远离人经常走动的地方。
- 1 解除显示器与电源插座的连接时，请抓住插头拔下电线，不要只抓电线。
- 1 显示器外壳的小孔是用来通风的。请不要堵塞或遮盖这些通风口，以防过热。请不要将显示器放置在床、沙发、地毯或其它松软的平面上，以防显示器底部的通风口被堵塞。将显示器放置在书柜或其他封闭的地方时，请确保显示器的通风。
- 1 将显示器放置在湿度低和灰尘少的地方，避免放置在潮湿的地下室或肮脏的走廊。
- 1 不要让显示器淋雨或在靠近水源的地方使用(如厨房，游泳池附近等)。如果显示器不小心被弄湿，请拔掉电源并马上与指定经销商联系。必要时您可以用湿布清洁显示器，但要先拔掉电源。
- 1 请将显示器放置在牢固的平面上并小心操作。显示器屏幕由玻璃制成，坠落或尖利物体的冲击会损坏屏幕。
- 1 将显示器放置在接近电源插座的地方。
- 1 如果显示器不能正常工作时，尤其在发出异常的声音和味道时，请马上拔掉电源并与代理商或售后服务中心联系。
- 1 不要试图打开后盖，以免导致触电的危险。只有有资格的维修服务人员才可以打开。
- 1 高温会使显示器发生问题。请不要在直射光线下使用显示器，并远离加热器、火炉、壁炉和其他热源。
- 1 如果长时间不使用显示器时，请拔掉电源。
- 1 在接受维修服务之前，请拔掉电源插头。
- 1  本产品内的水银灯中包含汞，因此必须按照当地政府或国家的法律规定予以回收或废弃。或者，访问 Electronic Industries Alliance（电子工业联盟）的网站以了解详细信息：
<http://www.eiae.org/>。

FCC 声明（仅适用于美国）

FCC B 级

本设备会产生、使用、和发出辐射无线电波。如果未按照制造商指导手册进行安装和使用，可能会对无线通信和电视收视产生有害干扰。该设备已经通过测试证明符合 FCC 规则之第 15 部分的 B 级数字设备要求限制。

该设备符合 FCC 规则之第 15 部分。使用该设备应符合以下两个条件：

1. 该设备不会产生有害干扰。
2. 该设备必须承受所收到的任何干扰，包括导致不正常运行的干扰。

 **注意：** FCC 准则规定任何未经 Dell Inc. 明确许可的擅自修改或变更，将会导致您丧失操作该设备的使用权利。

该限制专为在住宅环境中安装时，提供合理有效的保护以避免有害干扰。但是，这并不确保在特殊安装过程中不会产生干扰。如果该设备的确对无线电或电视收视产生干扰（您可以通过开关该设备检测是否存在干扰），建议您采取以下一项或多项措施来排除此干扰：

- 1 调整接收天线的方向。
- 1 根据接收器调整设备的位置。
- 1 增大设备和接收器之间的间距。
- 1 将设备和接收器分别连接到不同的电路插座上。

如有需要，请与 Dell Inc. 服务人员或有经验的专业无线电/电视技术人员洽询以获取帮助和建议。

按照 FCC 规范，本文中所述的设备提供了以下信息：

- 1 产品名称：E198FP
- 1 型号：E198FPb
- 1 公司名称：
Dell Inc.
Worldwide Regulatory Compliance & Environmental Affairs
One Dell Way
Round Rock, Texas 78682 USA
512-338-4400

联系 Dell™

您可以通过 Internet 和电话方式联系 Dell：

- 1 如需 Web 支持，请访问 support.dell.com。
- 1 如需全球 Web 支持，请使用页面底部的 **Choose A Country/Region (选择国家/地区)** 菜单栏，或者参见下表中列出的 Web 地址。
- 1 如需电子邮件支持，请参见下表中列出的电子邮件地址。

要了解所在地的具体在线支持，请在下表中查找。

 **注：** 免费电话号码只在当地使用。

 **注：** 在某些国家中，可拨打专为参加国家单独设立的电话号码来获得 Dell Inspiron XPS™ 电脑的技术支持。如果未看到为 Inspiron XPS 电脑特别设立的电话号码，您可通过所列的公司，您的电话将被接到适当的工作人员。

- 1 如果您需要联系 Dell，请使用下表中提供的电子邮件地址、电话号码和代码。如果您需要了解该使用什么代码，请与当地或国际运营商联系。

 **注：** 所提供的联系信息在印刷本文档时是正确的，但可能会变更。

国家/地区 (城市) 国际接入代码 国家/地区代码 城市代码	服务类型	区域代码、 本地号码和 免费电话号码 在线支持和电子邮件地址
安圭拉	在线支持	www.dell.com/ai
	电子邮件地址	la-techsupport@dell.com
	技术支持、客户服务、销售	免费电话号码：800-335-0031
安提瓜和巴布达	在线支持	www.dell.com.ag
		la-techsupport@dell.com
	技术支持、客户服务、销售	1-800-805-5924
澳门 国家/地区代码：853	技术支持	0800-105
	客户服务 (中国厦门)	34 160 910
	交易销售 (中国厦门)	29 693 115
阿根廷 (布宜诺斯艾利斯) 国际接入代码：00 国家/地区代码：54 城市代码：11	在线支持	www.dell.com.ar
	用于台式机和便携式计算机的电子邮件	la-techsupport@dell.com
	用于服务器和 EMC® 的电子邮件	la_enterprise@dell.com
	客户服务	免费电话号码：0-800-444-0730
	技术支持- Dell PowerApp、Dell PowerEdge™、Dell PowerConnect™、以及 Dell PowerVault™	免费电话号码：0-800-222-0154
	技术支持服务	免费电话号码：0-800-444-0724
	销售	0-810-444-3355
阿鲁巴	在线支持	www.dell.com.aw
		la-techsupport@dell.com
	技术支持、客户服务、销售	免费电话号码：800-1578
澳大利亚 (悉尼) 国际接入代码：0011 国家/地区代码：61 城市代码：2	在线支持	support.ap.dell.com
		support.ap.dell.com/contactus
	技术支持	
	仅针对 XPS 计算机的技术支持	免费电话号码：1300 790 877
	家庭和家庭办公	免费电话号码：1300 655 533
	大中型企业	免费电话号码：1800-633-559
	小型商务、教育、地方政府	免费电话号码：1800-060-889
客户服务	免费电话号码：1300-662-196	

奥地利 (维也纳) 国际接入代码: 900 国家/地区代码: 43 城市代码: 1	在线支持	support.euro.dell.com	
		tech_support_central_europe@dell.com	
	仅针对 XPS 计算机的技术支持	08 20 24 05 30 81	
	家庭/小型商务销售	08 20 24 05 30 00	
	家庭/小型商务传真	08 20 24 05 30 49	
	家庭/小型商务客户服务	08 20 24 05 30 14	
	家庭/小型商务支持	08 20 24 05 30 17	
	优先客户/企业客户服务	08 20 24 05 30 16	
	优先客户/企业客户技术支持	08 20 24 05 30 17	
	总机	08 20 24 05 30 00	
巴哈马	在线支持	www.dell.com/bs	
		la-techsupport@dell.com	
	技术支持、客户服务、销售	免费电话号码: 1-866-874-3038	
巴巴多斯	在线支持	www.dell.com/bb	
		la-techsupport@dell.com	
	技术支持、客户服务、销售	1-800-534-3142	
比利时 (布鲁塞尔) 国际接入代码: 00 国家/地区代码: 32 城市代码: 2	在线支持	support.euro.dell.com	
	仅针对 XPS 计算机的技术支持	02 481 92 96	
	一般支持	02 481 92 88	
	一般支持传真	02 481 92 95	
	客户服务	02 713 15 65	
	企业销售	02 481 91 00	
	传真	02 481 92 99	
	总机	02 481 91 00	
百慕大	在线支持	www.dell.com/bm	
		la-techsupport@dell.com	
	技术支持、客户服务、销售	1-877-890-0751	
玻利维亚	在线支持	www.dell.com/bo	
		la-techsupport@dell.com	
	技术支持、客户服务、销售	免费电话号码: 800-10-0238	
巴西 国际接入代码: 00 国家/地区代码: 55 城市代码: 51	在线支持	www.dell.com/br	
		BR_TechSupport@dell.com	
	客户支持, 技术支持	0800 970 3355	
	技术支持传真	51 2104 5470	
	客户服务传真	51 2104 5480	
	销售	0800 970 3390	
英属维尔京群岛	技术支持、客户服务、销售	免费电话号码: 1-866-278-6820	
	文莱网上订单状态:	客户技术支持 (马来西亚檳城)	
	国家/地区代码: 673	客户服务 (马来西亚檳城)	604 633 3101
			或免费电话号码: 801 1012
交易销售 (马来西亚檳城)		604 633 3101	
	或免费电话号码: 801 1012		
加拿大 (安大略省北約克) 国际接入代码: 011	网上订单状态	www.dell.ca/ostatus	
	在线支持	support.ca.dell.com	
	AutoTech (自动硬件和保修支持)	免费电话号码: 1-800-247-9362	
	客户服务		
	家庭/家庭办公	免费电话号码: 1-800-847-4096	
	小型商务	免费电话号码: 1-800-906-3355	
	大中型企业、政府、教育	免费电话号码: 1-800-387-5757	
	硬件保修电话支持		
	仅 XPS 支持	免费电话号码: 1-866-398-8977	
	家庭/家庭办公用计算机	免费电话号码: 1-800-847-4096	
	大/中/小型企业、政府用计算机	免费电话号码: 1-800-387-5757	
	打印机、投影仪、电视机、手持式电脑、数字点唱机和无线设备	免费电话号码: 1-877-335-5767	
	销售		
	家庭和办公销售	免费电话号码: 1-800-999-3355	
	小型企业	免费电话号码: 1-800-387-5752	

	大中型企业、政府	免费电话号码: 1-800-387-5755
	零配件和延长服务	1 866 440 3355
开曼群岛	在线支持	la-techsupport@dell.com
	技术支持、客户服务、销售	1-877-262-5415
智利 (圣地亚哥)	在线支持	www.dell.com/cl
国家/地区代码: 56		la-techsupport@dell.com
城市代码: 2	销售与客户支持	免费电话号码: 1230-020-3397 或 800-20-1385
中国 (厦门)	在线支持	support.dell.com.cn
国家/地区代码: 86	技术支持电子邮件	support.dell.com.cn/email
城市代码: 592	客户服务电子邮件	customer_cn@dell.com
	技术支持传真	592 818 1350
	技术支持-仅针对 XPS 计算机	免费电话号码: 800 858 0540
	技术支持-Dell™ Dimension™ 和 Dell Inspiron™	免费电话号码: 800 858 2969
	技术支持-Dell OptiPlex™、Dell Latitude™ 和 Dell Precision™	免费电话号码: 800 858 0950
	技术支持-服务器和存储设备	免费电话号码: 800 858 0960
	技术支持-投影机、PDA、打印机、交换机、路由器等	免费电话号码: 800 858 2920
	技术支持-打印机	免费电话号码: 800 858 2311
	客户服务	免费电话号码: 800 858 2060
	客户服务传真	592 818 1308
	家庭和小型商务	免费电话号码: 800 858 2222
	优先客户部	免费电话号码: 800 858 2557
	大企业客户 GCP	免费电话号码: 800 858 2055
	大企业客户重要客户	免费电话号码: 800 858 2628
	大企业客户北部地区	免费电话号码: 800 858 2999
	大企业客户北部地区政府和教育	免费电话号码: 800 858 2955
	大企业客户东部地区	免费电话号码: 800 858 2020
	大企业客户东部地区政府和教育	免费电话号码: 800 858 2669
	大企业客户队列组	免费电话号码: 800 858 2572
	大企业客户南部地区	免费电话号码: 800 858 2355
	大企业客户西部	免费电话号码: 800 858 2811
	大企业客户零配件	免费电话号码: 800 858 2621
哥伦比亚	在线支持	www.dell.com/co
		la-techsupport@dell.com
	技术支持、客户服务、销售	01-800-915-4755
哥斯达黎加	在线支持	www.dell.com/cr
		la-techsupport@dell.com
	技术支持、客户服务、销售	0800-012-0231
捷克共和国 (布拉格)	在线支持	support.euro.dell.com
国际接入代码: 00		czech_dell@dell.com
国家/地区代码: 420	技术支持	22537 2727
	客户服务	22537 2707
	传真	22537 2714
	技术传真	22537 2728
	总机	22537 2711
丹麦 (哥本哈根)	在线支持	support.euro.dell.com
国际接入代码: 00	仅针对 XPS 计算机的技术支持	7010 0074
国家/地区代码: 45	技术支持	7023 0182
	客户服务-关系	7023 0184
	家庭/小型商务销售客户服务	3287 5505
	总机-关系	3287 1200
	总机传真-关系	3287 1201
	总机-家庭/小型商务	3287 5000
	总机传真-家庭/小型商务	3287 5001
多米尼加	在线支持	www.dell.com/dm
		la-techsupport@dell.com
	技术支持、客户服务、销售	免费电话号码: 1-866-278-6821

多米尼加共和国	在线支持	www.dell.com/do
		la-techsupport@dell.com
	技术支持、客户服务、销售	1-800-156-1588
厄瓜多尔	在线支持	www.dell.com/ec
		la-techsupport@dell.com
	技术支持、客户服务、销售（从基多拨打电话）	免费电话号码：999-119-877-655-3355
	技术支持、客户服务、销售（从瓜亚基尔拨打电话）	免费电话号码：1800-999-119-877-655-3355
萨尔瓦多	在线支持	www.dell.com/sv
		la-techsupport@dell.com
	技术支持、客户服务、销售	800-6132
芬兰（赫尔辛基） 国际接入代码： 990 国家/地区代码： 358 城市代码： 9	在线支持	support.euro.dell.com
		fi_support@dell.com
	技术支持	0207 533 555
	客户服务	0207 533 538
	总机	0207 533 533
	传真	0207 533 530
	针对不足 500 名员工的企业的销售	0207 533 540
	针对 500 名员工以上的企业的销售	0207 533 533
法国（巴黎）（蒙彼利埃） 国际接入代码： 00 国家/地区代码： 33 城市代码： (1) (4)	在线支持	support.euro.dell.com
	仅针对 XPS 计算机的技术支持	0825 387 129
	家庭和小型商务	
	技术支持	0825 387 270
	客户服务	0825 823 833
	总机	0825 004 700
	总机（从法国以外拨打）	04 99 75 40 00
	销售	0825 004 700
	传真	0825 004 701
	传真（从法国以外拨打）	04 99 75 40 01
	企业	
	技术支持	0825 004 719
	客户服务	0825 338 339
	总机	01 55 94 71 00
	销售	01 55 94 71 00
	传真	01 55 94 71 01
	德国（法兰克福） 国际接入代码： 00 国家/地区代码： 49 城市代码： 69	在线支持
		tech_support_central_europe@dell.com
仅针对 XPS 计算机的技术支持		069 9792 7222
技术支持		069 9792 7200
家庭/小型商务客户服务		0180-5-224400
全球市场客户服务		069 9792-7320
优先客户客户服务		069 9792-7320
大客户客户服务		069 9792-7320
公众客户客户服务		069 9792-7320
总机		069 9792-7000
希腊 国际接入代码： 00 国家/地区代码： 30	在线支持	support.euro.dell.com
	技术支持	00800-44 14 95 18
	黄金服务技术支持	00800-44 14 00 83
	总机	2108129810
	黄金服务总机	2108129811
	销售	2108129800
	传真	2108129812
格林纳达 国际接入代码： 00 国家/地区代码： 30	在线支持	www.dell.com/gd
		la-techsupport@dell.com
	技术支持、客户服务、销售	1-866-540-3355
危地马拉 国际接入代码： 00 国家/地区代码： 30	在线支持	www.dell.com/gt
		la-techsupport@dell.com
	技术支持、客户服务、销售	免费电话号码：1-800-999-0136
圭亚那 国际接入代码： 00 国家/地区代码： 30	在线支持	la-techsupport@dell.com

	技术支持、客户服务、销售	免费电话号码: 1-877-270-4609	
香港	在线支持	support.ap.dell.com	
		support.dell.com.cn/email	
	技术支持-仅针对 XPS 计算机	00852-3416 6923	
	技术支持-Dimension 和 Inspiron	00852-2969 3188	
	技术支持-OptiPlex、Latitude 和 Dell Precision	00852-2969 3191	
	技术支持-服务器和存储设备	00852-2969 3196	
	技术支持-投影机、PDA、交换机、路由器等	00852-3416 0906	
	客户服务	00852-3416 0910	
	大企业客户	00852-3416 0907	
	全球客户计划	00852-3416 0908	
	中型企业部	00852-3416 0912	
	家庭和小型商务部	00852-2969 3105	
	印度	在线支持	support.ap.dell.com
便携式和台式计算机支持			
台式机支持电子邮件		india_support_desktop@dell.com	
便携机支持电子邮件		india_support_notebook@dell.com	
电话号码		080-25068032 或080-25068034	
		或者您所在城市的 STD 代码+60003355	
		或免费电话号码: 1-800-425-8045	
服务器支持			
电子邮件		india_support_Server@dell.com	
电话号码		080-25068032 或080-25068034	
		或者您所在城市的 STD 代码+60003355	
		或免费电话号码: 1-800-425-8045	
仅金牌支持			
电子邮件		eec_ap@dell.com	
电话号码		080-25068033	
		或者您所在城市的 STD 代码+60003355	
		或免费电话号码: 1-800-425-9045	
仅 XPS 支持			
电子邮件		Indiaxps_AP@dell.com	
电话号码		080-25068066	
		或免费电话号码: 1-800-425-2066	
客户服务			
家庭和小型商务		India_care_HSB@dell.com	
		免费电话号码: 1800-425-2066	
大企业客户		india_care_REL@dell.com	
		免费电话号码: 1800-4252067	
销售			
大企业客户		1600 33 8044	
家庭和小型商务		1600 33 8046	
爱尔兰 (Cherrywood)		在线支持	support.euro.dell.com
			dell_direct_support@dell.com
		技术支持	
		仅 XPS 计算机	1850 200 722
	商用计算机	1850 543 543	
	家用计算机	1850 543 543	
	家庭支持	1850 200 889	
	销售		
	家庭	1850 333 200	
	小型商务	1850 664 656	
	中型企业	1850 200 646	
	大型企业	1850 200 646	
	销售电子邮件	Dell_IRL_Outlet@dell.com	
	客户服务		
	家庭和小型商务	01 204 4014	

	企业 (200 名以上员工)	1850 200 982
	一般信息	
	传真 / 销售传真	01 204 0103
	总机	01 204 4444
	英国技术支持 (限在英国国内拨打)	0870 906 0010
	企业客户服务 (限在英国国内拨打)	0870 907 4499
	英国销售 (限在英国国内拨打)	0870 907 4000
意大利 (米兰)	在线支持	support.euro.dell.com
国际接入代码: 00	家庭和小型商务	
国家/地区代码: 39	技术支持	02 577 826 90
城市代码: 02	客户服务	02 696 821 14
	传真	02 696 821 13
	总机	02 696 821 12
	企业	
	技术支持	02 577 826 90
	客户服务	02 577 825 55
	传真	02 575 035 30
	总机	02 577 821
牙买加	在线支持	la-techsupport@dell.com
	技术支持、客户服务、销售 (限在牙买加国内拨打)	1-800-440-9205
日本 (川崎)	在线支持	support.jp.dell.com
国际接入代码: 001	技术支持 - 仅针对 XPS 计算机	免费电话号码: 0120-937-786
国家/地区代码: 81	日本以外的技术支持-XPS 计算机的技术支持	81-44-520-1235
城市代码: 44	技术支持 - Dimension 和 Inspiron	免费电话号码: 0120-198-226
	日本以外的技术支持 - Dimension 和 Inspiron	81-44-520-1435
	技术支持 - Dell Precision、OptiPlex 和 Latitude	免费电话号码: 0120-198-433
	日本以外的技术支持 - Dell Precision、OptiPlex 和 Latitude	81-44-556-3894
	技术支持 - Dell PowerApp、Dell PowerEdge、Dell PowerConnect 和 Dell PowerVault	免费电话号码: 0120-198-498
	日本以外的技术支持 - PowerApp、PowerEdge、PowerConnect 和 PowerVault	81-44-556-4162
	技术支持 - PDA、投影仪、打印机和路由器	免费电话号码: 0120-981-690
	日本以外的技术支持 - PDA、投影仪、打印机和路由器	81-44-556-3468
	传真信箱服务	044-556-3490
	24 小时自动订单状态服务	044-556-3801
	客户服务	044-556-4240
	商务销售部 - 多达 400 名员工	044-556-1465
	优先客户部销售 - 400 多名员工	044-556-3433
	公众销售 - 政府机构、教育机构和医疗机构	044-556-5963
	全球市场日本	044-556-3469
	单个用户	044-556-1657
	个人用户在线销售	044-556-2203
	个人用户现场销售	044-556-4649
韩国 (汉城)	在线支持	support.ap.dell.com
国际接入代码: 001	技术支持 - 仅针对 XPS 计算机	免费电话号码: 080-999-0283
国家/地区代码: 82	技术支持、客户服务	免费电话号码: 080-200-3800
城市代码: 2	技术支持-Dimension、PDA 以及电子组件和附件	免费电话号码: 080-200-3801
	销售	免费电话号码: 080-200-3600
	传真	2194-6202
	总机	2194-6000
拉丁美洲	客户技术支持 (美国德克萨斯州奥斯汀)	512 728-4093
	客户服务 (美国德克萨斯州奥斯汀)	512 728-3619
	传真 (技术支持和客户服务) (美国德克萨斯州奥斯汀)	512 728-3883
	销售 (美国德克萨斯州奥斯汀)	512 728-4397
	销售传真 (美国德克萨斯州奥斯汀)	512 728-4600 或 512 728-3772
卢森堡	在线支持	support.euro.dell.com
国际接入代码: 00	技术	342 08 08 075
国家/地区代码: 352	家庭/小型商务销售	+32 (0)2 713 15 96
	企业支持	26 25 77 81

	客户服务	+32 (0)2 481 91 19
	传真	26 25 77 82
马来西亚 (檳城)	在线支持	support.ap.dell.com
国际接入代码: 00	技术支持-仅针对 XPS 计算机	免费电话号码: 1 800 885 784
国家/地区代码: 60	技术支持-Dell Precision、OptiPlex 和 Latitude	免费电话号码: 1 800 880 193
城市代码: 4	技术支持-Dimension、Inspiron 以及电子组件和附件	免费电话号码: 1 800 881 306
	技术支持-PowerApp、PowerEdge、PowerConnect 和 PowerVault	免费电话号码: 1 800 881 386
	客户服务	免费电话号码: 1 800 881 306 (选项 6)
	交易销售	免费电话号码: 1 800 888 202
	企业销售	免费电话号码: 1 800 888 213
墨西哥	在线支持	www.dell.com/mx
国际接入代码: 00		la-techsupport@dell.com
国家/地区代码: 52	技术支持	001-866-563-4425
	销售	50-81-8800 或 001-800-888-3355
	客户服务	001-877-384-8979 或 001-877-269-3383
	主要	50-81-8800 或 001-800-888-3355 或 001-866-851-1754
蒙特塞拉特	在线支持	la-techsupport@dell.com
	技术支持、客户服务、销售	免费电话号码: 001-866-278-6822
荷属安地列斯群岛	在线支持	la-techsupport@dell.com
	技术支持、客户服务、销售	001-800-882-1519
荷兰 (阿姆斯特丹)	在线支持	support.euro.dell.com
国际接入代码: 00	仅针对 XPS 计算机的技术支持	020 674 45 94
国家/地区代码: 31	技术支持	020 674 45 00
城市代码: 20	技术支持传真	020 674 47 66
	家庭/小型商务销售客户服务	020 674 42 00
	关系客户服务	020 674 4325
	家庭/小型商务销售	020 674 55 00
	关系客户销售	020 674 50 00
	家庭/小型商务销售传真	020 674 47 75
	关系客户销售传真	020 674 47 50
	总机	020 674 50 00
	总机传真	020 674 47 50
新西兰	在线支持	support.ap.dell.com
国际接入代码: 00		support.ap.dell.com/contactus
国家/地区代码: 64	仅针对 XPS 计算机的技术支持	免费电话号码: 0800 335 540
	技术支持、客户服务、销售	0800 441 567
尼加拉瓜	在线支持	www.dell.com/ni
		la-techsupport@dell.com
	技术支持、客户服务、销售	001-800-220-1377
挪威 (Lysaker)	在线支持	support.euro.dell.com
国际接入代码: 00	仅针对 XPS 计算机的技术支持	815 35 043
国家/地区代码: 47	技术支持	671 16882
	关系客户服务	671 17575
	家庭/小型商务销售客户服务	23162298
	总机	671 16800
	传真总机	671 16865
巴拿马	在线支持	www.dell.com/pa
		la-techsupport@dell.com
	技术支持、客户服务、销售	011-800-507-1264
秘鲁	在线支持	www.dell.com/pe
		la-techsupport@dell.com
	技术支持、客户服务、销售	0800-50-669

波兰（华沙） 国际接入代码： 011 国家/地区代码： 48 城市代码： 22	在线支持	support.euro.dell.com
		pl_support_tech@dell.com
	客户服务电话	57 95 700
	客户服务	57 95 999
	销售	57 95 999
	客户服务传真	57 95 806
	服务台传真	57 95 998
	总机	57 95 999
葡萄牙 国际接入代码： 00 国家/地区代码： 351	在线支持	support.euro.dell.com
	技术支持	707200149
	客户服务	800 300 413
	销售	800 300 410 或 800 300 411 或 800 300 412 或 21 422 07 10
	传真	21 424 01 12
波多黎各	在线支持	www.dell.com/pr
		la-techsupport@dell.com
	技术支持	免费电话号码： 1-866-390-4695 或 1-866-851-1760
	技术支持、客户服务、销售	1-877-537-3355
圣基茨和尼维斯	在线支持	www.dell.com/kn
		la-techsupport@dell.com
	技术支持、客户服务、销售	免费电话号码： 1-866-540-3355
圣卢西娅	在线支持	www.dell.com/lc
		la-techsupport@dell.com
	技术支持、客户服务、销售	免费电话号码： 1-866-646-4352
圣文森特和格林纳丁斯	在线支持	www.dell.com/vc
		la-techsupport@dell.com
	技术支持、客户服务、销售	免费电话号码： 1-866-464-4353
新加坡（新加坡） 国际接入代码： 005 国家/地区代码： 65	注意： 此部分的电话号码只适合在新加坡或马来西亚拨打。	
	在线支持	support.ap.dell.com
	技术支持-针对 XPS 计算机	免费电话号码： 1800 394 7464
	技术支持-Dimension、Inspiron 以及电子组件和附件	免费电话号码： 1800 394 7430
	技术支持-OptiPlex、Latitude 和 Dell Precision	免费电话号码： 1800 394 7488
	技术支持-PowerApp、PowerEdge、PowerConnect 和 PowerVault	免费电话号码： 1800 394 7478
	客户服务	免费电话号码： 1800 394 7430 (选项 6)
	交易销售	免费电话号码： 1 800 394 7412
企业销售	免费电话号码： 1 800 394 7419	
斯洛伐克（布拉格） 国际接入代码： 00 国家/地区代码： 421	在线支持	support.euro.dell.com
		czech_dell@dell.com
	技术支持	02 5441 5727
	客户服务	420 22537 2707
	传真	02 5441 8328
	技术传真	02 5441 8328
	总机（销售）	02 5441 7585
南非（约翰内斯堡） 国际接入代码： 09/091 国家/地区代码： 27 城市代码： 11	在线支持	support.euro.dell.com
		dell_za_support@dell.com
	黄金队列服务	011 709 7713
	技术支持	011 709 7710
	客户服务	011 709 7707
	销售	011 709 7700
	传真	011 706 0495
总机	011 709 7700	
东南亚和太平洋地区	技术支持、客户服务和销售（马来西亚檳城）	604 633 4810
西班牙（马德里） 国际接入代码： 00	在线支持	support.euro.dell.com
	家庭和小型商务	

国家/地区代码: 34 城市代码: 91	技术支持	902 100 130
	客户服务	902 118 540
	销售	902 118 541
	总机	902 118 541
	传真	902 118 539
	企业	
	技术支持	902 100 130
	客户服务	902 115 236
	总机	91 722 92 00
	传真	91 722 95 83
瑞典 (乌普兰斯韦斯比) 国际接入代码: 00 国家/地区代码: 46 城市代码: 8	在线支持	support.euro.dell.com
	仅针对 XPS 计算机的技术支持	77 134 03 40
	技术支持	08 590 05 199
	关系客户服务	08 590 05 642
	家庭/小型商务销售客户服务	08 587 70 527
	员工购买计划 (EPP) 支持	020 140 14 44
	技术支持传真	08 590 05 594
	销售	08 587 705 81
瑞士 (日内瓦) 国际接入代码: 00 国家/地区代码: 41 城市代码: 22	在线支持	support.euro.dell.com
		Tech_support_central_Europe@dell.com
	仅针对 XPS 计算机的技术支持	0848 338 857
	技术支持-家庭 / 小型商务	0844 811 411
	技术支持-企业	0844 822 844
	客户服务-家庭和小型商务	0848 802 202
	客户服务-企业	0848 821 721
	主要	0848 335 599
	传真	022 799 01 90
	总机	022 799 01 01
台湾 国际接入代码: 002 国家/地区代码: 886	在线支持	support.ap.dell.com
		support.dell.com.cn/email
	技术支持-针对 XPS 计算机	免费电话号码: 0080 186 3085
	技术支持-OptiPlex、Latitude、Inspiron、Dimension 以及电子组件和附件	免费电话号码: 0080 186 1011
	技术支持-服务器和存储设备	免费电话号码: 0080 160 1256
	客户服务	免费电话号码: 0800 160 1250 (选项 5)
	交易销售	免费电话号码: 0080 165 1228
	企业销售	免费电话号码: 0080 165 1227
泰国 国际接入代码: 001 国家/地区代码: 66	在线支持	support.ap.dell.com
	技术支持 (OptiPlex、Latitude 和 Dell Precision)	免费电话号码: 1800 0060 07
	技术支持 (PowerApp、PowerEdge、PowerConnect 和 PowerVault)	免费电话号码: 1800 0600 09
	客户服务	免费电话号码: 1800 006 007 (选项 7)
	企业销售	免费电话号码: 1800 006 009
	交易销售	免费电话号码: 1800 006 006
特立尼达/多巴哥岛	在线支持	www.dell.com/tt
		la-techsupport@dell.com
	技术支持、客户服务、销售	免费电话号码: 1-888-799-5908
特克斯和凯科斯群岛	在线支持	www.dell.com/tc
		la-techsupport@dell.com
	技术支持、客户服务、销售	免费电话号码: 1-877-441-4735
英国 (布拉克内尔) 国际接入代码: 00 国家/地区代码: 44 城市代码: 1344	在线支持	support.euro.dell.com
		dell_direct_support@dell.com
	客户服务在线支持	support.euro.dell.com/uk/en/ECare/form/home.asp
	销售	
	家庭和小型商务销售	0870 907 4000
企业 / 公共部门销售	01344 860 456	

	客户服务	
	家庭和小型商务客户	0870 906 0010
	企业	01344 373 185
	优先客户 (500-5000 名员工)	0870 906 0010
	全球客户	01344 373 186
	中央政府	01344 373 193
	地方政府及教育	01344 373 199
	健康	01344 373 194
	技术支持	
	仅针对 XPS 计算机	0870 366 4180
	技术支持 (企业 / 优先客户 / PAC[1000 名以上员工])	0870 908 0500
	其它 Dell 产品	0870 353 0800
	一般信息	
	家庭和小型商务传真	0870 907 4006
乌拉圭	在线支持	www.dell.com/uy
		la-techsupport@dell.com
	技术支持、客户服务、销售	免费电话号码: 000-413-598-2521
美国 (德克萨斯州奥斯汀)	Dell 针对聋哑人的服务	免费电话号码: 1-877-Dell™TY (1-877-335-5889)
国际接入代码: 011	FAX	免费电话号码: 1-800-727-8320
国家/地区代码: 1	技术支持	support.dell.com
	XPS	免费电话号码: 1-800-232-8544
	家庭和办公	免费电话号码: 1-800-624-9896
	便携式和台式计算机自动技术支持	免费电话号码: 1-800-247-9362
	小型商务	免费电话号码: 1-800-456-3355
	大中型企业	免费电话号码: 1-877-671-3355
	州和地方政府	免费电话号码: 1-800-981-3355
	联邦政府	免费电话号码: 1-800-727-1100
	保健	免费电话号码: 1-800-274-1550
	K-12 教育	免费电话号码: 1-888-977-3355
	高等教育	免费电话号码: 1-800-274-7799
	打印机、投影机、PDA 和 MP3 播放器	免费电话号码: 1-877-459-7298
	客户服务	免费电话号码: 1-800-624-9897
	自动订单状态	免费电话号码: 1-800-433-9014
	小型商务	免费电话号码: 1-800-456-3355
	大中型企业	免费电话号码: 1-877-671-3355
	州和地方政府	免费电话号码: 1-800-981-3355
	联邦政府	免费电话号码: 1-800-727-1100
	保健	免费电话号码: 1-800-274-1550
	K-12 教育	免费电话号码: 1-888-977-3355
	高等教育	免费电话号码: 1-800-274-7799
	员工购买计划 (EPP) 客户	免费电话号码: 1-800-695-8133
	金融服务网站	www.dellfinancialservices.com
	租赁/贷款	免费电话号码: 1-877-577-3355
	Dell 优先客户 (DPA)	免费电话号码: 1-800-283-2210
	销售	1-800-289-3355 或 1-800-879-3355
	Dell 代销店	免费电话号码: 1-888-798-7561
	软件和外设销售	免费电话号码: 1-800-671-3355
美国维尔京群岛	在线支持	www.dell.com/vi
		la-techsupport@dell.com
	技术支持、客户服务、销售	免费电话号码: 1-877-702-4360
委内瑞拉	在线支持	www.dell.com/ve
		la-techsupport@dell.com
	技术支持、客户服务、销售	0800-100-4752

[回到目录](#)

[回到目录](#)

设置显示器

Dell™ E198FP 彩色平板显示器

- [连接显示器](#)
- [使用前面板按钮](#)
- [使用 OSD](#)
- [使用 Dell Soundbar \(可选\)](#)

连接显示器

⚠️ 小心： 在执行本部分的任何步骤之前，请按照“[小心：安全说明](#)”中的内容操作。

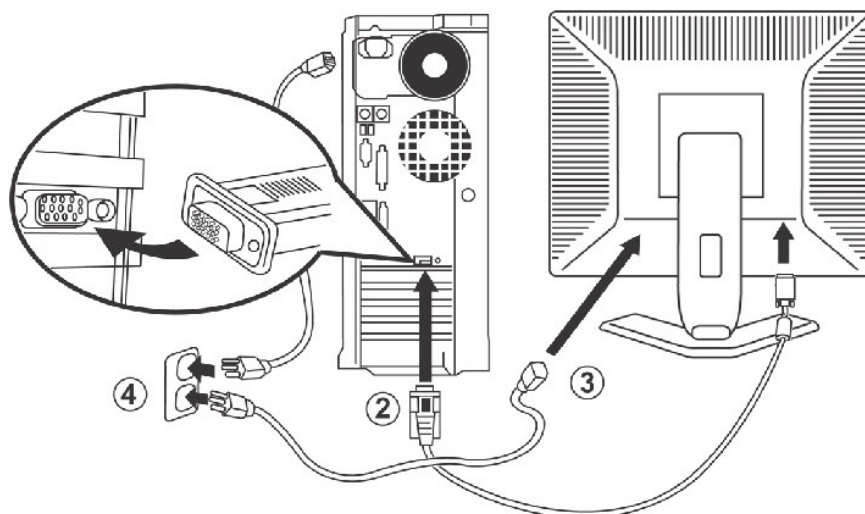

1. 关闭电脑电源，拔掉电源插头。
2. 将蓝色(模拟D-sub)显示连接器电缆连接在计算机后面相应的视频端口上。(此图片仅为说明，系统外形可能与此不同)。
3. 连接显示器电源线与显示器后部的电源插口。
4. 将计算机及显示器背面的电源线连接到电源插座。您的显示器被设定成可自动判别并接受范围从100~240伏特电压与50/60Hz频率的电源供应。请确认当地的电源是否在此支持的范围内。如果您不是很确定，请与当地电力公司询问。
5. 打开显示器和电脑的电源。

如果您的显示器出现图像，则表示安装完成。 如果显示器没有出现图像，请参阅[排除故障](#)。

使用前面板按钮

通过显示器前面的调节按钮可以调节所显示图象的特性。当使用这些按钮进行调节时，屏幕显示菜单 (OSD) 系统将显示变更后的数值。

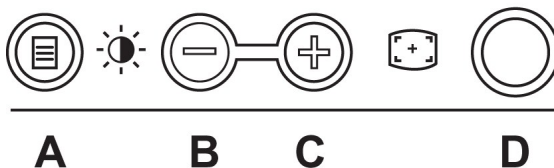

A	 <p>菜单</p>	打开画面状态调整(OSD)，从菜单或子菜单中跳出或结束OSD时菜单按钮。参见 访问菜单系统 。
B	 <p>亮度/对比度热键</p>	使用此按钮直接访问 亮度 和 对比度 调节菜单。
B, C	 <p>- / + 按钮</p>	使用这些按钮调节OSD的各项设置(减小/增大范围)。 注： 按住 + 或 - 按钮可以激活自动滚动功能。
C	 <p>自动调整</p>	使用此按钮可以启动自动设置和调节。当显示器对当前的输入进行自我调节时，黑色屏幕上将显示以下对话框： Auto Adjust In Progress 使用自动调整  按钮，显示器以进入的视频信号进行自身调整。使用自动调整功能后，您可以使用 OSD 中的像素脉冲和相位 控件进一步调节显示器。 注： 当没有视频输入信号或未连接电缆时，按此按钮将无法进行自动调节。
D	 <p>电源按钮及指示灯</p>	电源指示显示器打开灯发出绿色LED。琥珀色的LED表明DPMS系统处于节电模式。 电源按钮用来打开和关闭显示器。

屏幕显示菜单(OSD)

直接访问功能

功能	调整方法
自动调整	使用此按钮可以启动自动设置和调节。当显示器对当前的输入进行自我调节时，黑色屏幕上将显示以下对话框： Auto Adjust In Progress 使用自动调整  按钮，显示器以进入的视频信号进行自身调整。使用自动调整功能后，您可以使用 OSD 中的像素脉冲和相位 控件进一步调节显示器。 注： 当没有视频输入信号或未连接电缆时，按此按钮将无法进行自动调节。
亮度/对比度 	菜单关闭，按下  按钮即可显示“亮度”和“对比度”调整菜单。 Brightness“亮度”功能用于调整平面屏幕的亮度。 首先调整“Brightness”，如有必要再调整“Contrast”。 “+”提高亮度 “-”降低亮度 Contrast“对比度”功能用于调整显示屏幕上明暗之间的差距。 “+”提高对比度 “-”降低对比度

使用 OSD

访问菜单系统

1. 在菜单关闭的状态下，按菜单 (MENU) 按钮打开 OSD 系统，显示主功能菜单。

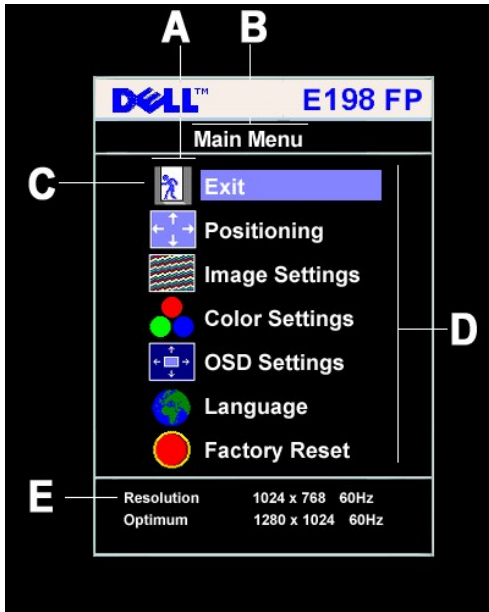

- A 功能图标
- B 主菜单
- C 菜单图标
- D 附属菜单名
- E 分辨率

2. 按 - 和 + 按钮移动到各个功能图标。从一个图标移动到另一个图标时，图标名称将突出显示以反映该图标所代表的功能或功能组(子菜单)。请参见下面表中显示器可以使用的全部功能目录。
3. 按菜单 (MENU) 按钮一次；按 -/+ 选择想调的参数，按菜单会出现滑动条；然后根据菜单上的指示内容，使用-和+按钮来调整设置。
4. 按菜单 (MENU) 按钮一次回到主菜单后选择其他功能或按菜单 (MENU) 按钮二至三次以退出OSD。

图标	菜单名和子菜单	说明
	EXIT(退出)	离开主菜单时使用。
	Positioning(位置调节) Horizontal(水平) Vertical(垂直)	位置调节用来移动显示器屏幕的可视范围。 当改变“水平”或“垂直”设置时，可视范围的大小不发生变化....图象仅仅随着选项/变更被移动。 最小值为 '0'(-)，最大值为 '100'(+)。 
	Image settings(图片设置) Auto Adjust(自动调整)	虽然在启动时您的电脑系统可以识别新的平板显示器，但是“自动调节”功能将优化用于特定设置的显示设置。 注： 大部分情况自动调整功能将显示器调整为最佳状态；可以通过“自动调整”热键直接访问此功能。 .

 	<p>Pixel Clock(像素脉冲) 您可以用相位 (Phase)、像素脉冲 (Pixel Clock) 根据个人喜好更精细地调节显示器。通过 OSD 主菜单选择“图像设置”后即可进行设置。</p> <p>使用-和 +按钮消除干扰。最小: 0 ~ 最大: 100</p> <p>Phase(相位) 如果使用相位调节达不到满意的效果, 可以在调节像素脉冲后再调节相位。</p>	 <p>注: 此功能有可能改变显示画面的宽度。 使用位置调节菜单的水平功能使显示画面位于屏幕的中央。</p>
	<p>Color Settings(颜色设置)</p> <p>Normal Preset (一般预设)</p> <p>Blue Preset (蓝色预设)</p> <p>Red Preset (红色预设)</p> <p>User Preset (用户预设)</p>	<p>彩色设置可调整色温、色调、饱和度。</p>  <p>选择“一般预设”, 可以获得默认(出厂)颜色设置。</p> <p>选择“蓝色预设”, 可以获得浅蓝色调。该色彩设置通常用于基于文本的应用程序(电子表格、编程、文本编辑器等)。</p> <p>选择“红色预设”, 可以获得较红色调。该色彩设置通常用于对色彩敏感的应用程序(照片图像编辑、多媒体、电影等)。</p> <p>User Preset (用户预设): 使用加 (+) 及减 (-) 按钮, 在 '0' 到 '100' 范围内以一位数为单位, 各自增加或减少三种色彩 (R, G, B)</p> <p>注: 色温表示图像颜色的“温暖”程度(红色/绿色/蓝色)।'Blue'(蓝色)和 'Red'(红色)这两种可用的预设相应地趋于蓝色和红色。请颜色范围的感觉如何; 或者使用 'User Preset'(用户预设)选项, 依照个人的具体偏好对颜色设置进行自定义。</p>
  	<p>OSD Settings(OSD 设置)</p> <p>Horizontal Position(水平位置)</p> <p>Vertical Position(垂直位置)</p> <p>OSD持续时间</p>	<p>每次打开 OSD 时, OSD 都在屏幕的同一位置上显示。“OSD 设置”(水平/垂直)可以调节控制此位置。</p> <p>-及 + 按钮可使画面状态调整向左及向右移动。</p> <p>-及 + 按钮可使画面状态调整向上及向下移动。</p> <p>OSD在使用时一直处于待机状态。 OSD持续时间 :OSD持续时间用来设置用户最后一次按按钮后, OSD保持工作状态的时间长度。 使用 - 和 + 按钮以5秒为单位从5秒到60秒之间调节滑条。</p> <p>注: 默认的“OSD 持续时间”是 20 秒。</p>



OSD Lock(OSD 锁定)

OSD不能调整”限制用户对设置进行调整。“例”选择(+)时用户不能进行调整。除菜单按钮外不能调整所有按钮。

一直按住“菜单”按钮 15 秒以上时，可以锁定或解锁所有按钮。

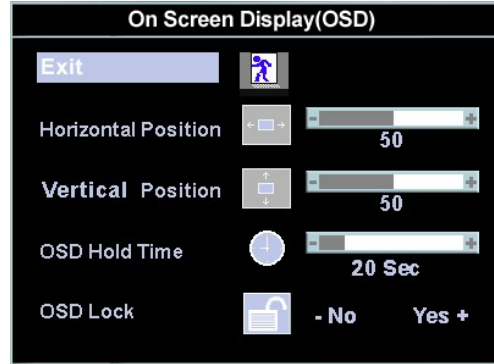

注： 不能进行画面调整时如按下菜单按钮，对相应项目“不能调整OSD”会马上回到预先选择的画面状态调整设置菜单上。要想调整所有相应选择”不”(-)。



Language(语言)

语言设置可以使 OSD 以五种语言中的一种显示（英语、西班牙语、法语、德语和日语）。



注： 所选择的语言只作用于 OSD 的语言。不影响电脑上运行的任何软件。



重新设置为出厂预置

重新设置功能将所选功能组的设置恢复成出厂预设置。

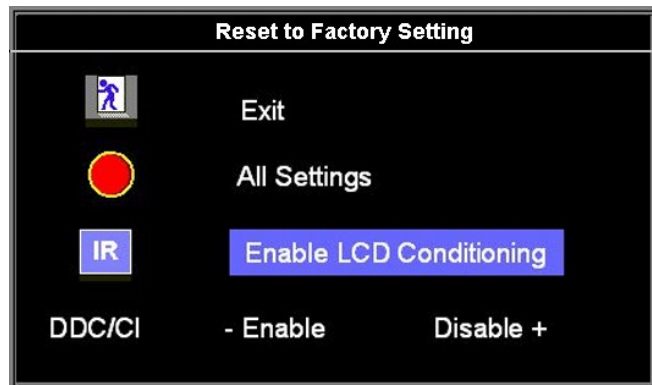

退出(Exit)：在结束初始化重新设置菜单时使用。

对于 All settings（所有设置），将重置除 Language settings（语言设置）之外用户可调的所有设置。

IR — 此功能可帮助消除轻微的图像残留现象。

启用 LCD 调整：如果显示器上残留有图像，可以选择 **LCD 调整**消除图像残留现象。使用“LCD 调整”功能时可能需要数小时时间。严重的 LCD 调整功能不能消除老化现象。

注： 仅当出现图像残留现象时才使用 LCD 调整。

当用户选择“启用 LCD 调整”时，显示下面的警告信息：

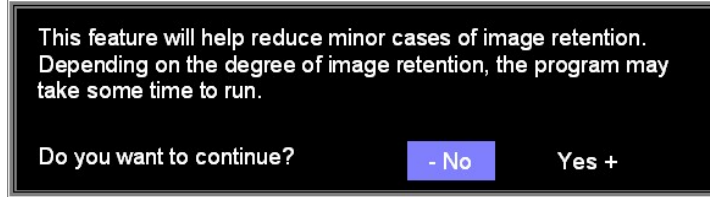

注： 按显示器上的任何按钮均可随时终止 LCD 调整。



DDC/CI — 启用 DDC/CI 控制功能。

DDC/CI (Display Data Channel/Command Interface, 显示数据通道/命令接口) 允许通过 PC 上的软件程序调整显示器参数 (亮度、默认值是“启用”。您可以选择“禁用”以禁用此功能。

为提供最佳用户体验和最佳显示器性能，请启用此功能。

注： 如果用户选择“禁用”，会显示如下所示的警告信息框。选择“是”禁用 DDC/CI 并返回“出厂设置”菜单。警告信息在 20 秒后消失。



自动存储

在打开 OSD 的状态下，用户进行调节后移动到其他菜单或退出 OSD 时，显示器将自动存储用户的任何设置。使用调整功能后如画面调整菜单消失，则变更事项已被保存。

OSD 警告信息

显示器不同步时，警告信息将出现在屏幕上。

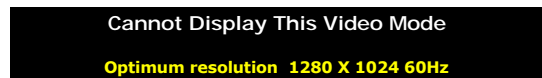

这表示显示器不能与从电脑接收到的信号同步，信号对于使用显示器过强或过弱。参见规格中本显示器可以指定的水平和垂直扫描周波，推荐模式为 1280 X 1024 @ 60Hz。

 **注：** 显示器不能感知视频信号时，屏幕上将显示'Dell - 自我测试功能检查'移动对话框。

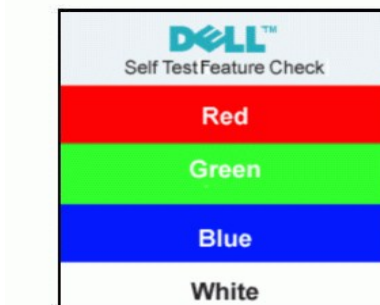

有时屏幕上不显示警告信息，但整个屏幕呈黑色...这也说明显示器与电脑不同步。

详细内容请参见 [排除故障](#)。

使用 Dell Soundbar（可选）

Dell Soundbar 是一种配备了四个扬声器、两个信道的系统，适合安装在 Dell 卓越的平板显示器上。Soundbar 有一个用于调节整体系统水平的旋转式音量控制和开/关控制器、一个蓝色 LED 电源指示灯和两个音频耳机插孔。



1. 耳机插孔
2. 电源指示灯
3. 电源/音量控制

将Soundbar连接到显示器



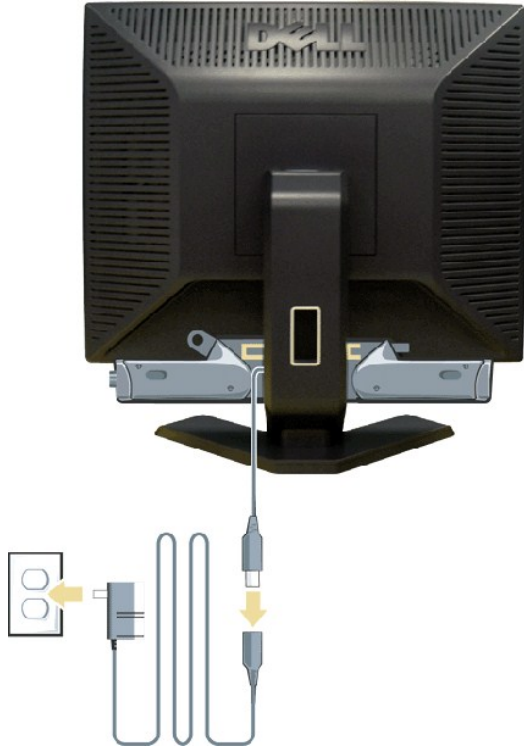

1. 在显示器的背面，通过将两个插槽与显示器底部的两个弹片对齐来连接Soundbar。
2. 将Soundbar向左滑，直到它卡入到位。
3. 连接Soundbar与电源适配器。
4. 将电源适配器之电源线插入墙上电源插座。
5. 将Soundbar背面的浅绿色迷你立体声插头插入电脑的音频输出插座。

注意： 不要让 Dell™ Soundbar 之外的其它任何设备使用。

注： Soundbar 电源接口 -12V DC 输出只供 Dell™ Soundbar (选件) 使用。

[回到目录](#)

[回到目录](#)

排除故障

Dell™ E198FP彩色平板显示器

- [特定的故障排除](#)
- [常见问题](#)
- [特定于产品的问题](#)

小心： 在执行本部分的任何步骤之前，请按照“[小心：安全注意事项](#)”中的内容操作。

特定的故障排除

自检功能检查 (STFC)

此监视器提供自检功能，可以用于检查监视器是否工作正常。如果监视器和计算机连接正确但监视器屏幕不亮，请按照下列步骤进行监视器自检：

1. 关闭计算机和监视器。
2. 从计算机后部拔掉视频电缆。为确保自检操作正确，应拔掉计算机后部的模拟（蓝色连接器）电缆。
3. 打开监视器电源。

如果显示器不能感知视频信号，但显示器工作正常，则“Dell - 自我测试功能检查”移动对话框（黑色背景）将出现在屏幕上。在自我测试模式下，电源 LED 灯一直为绿色。下面所示对话框中的一个会连续滚动，具体情形取决于所选的输入类型。

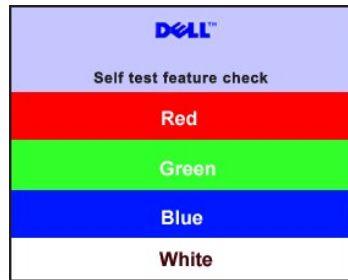

4. 如果在正常系统操作期间视频电缆断开或损坏，也会显示此框。
5. 关闭监视器并重新连接视频电缆；然后打开计算机和监视器的电源。

如果执行上述步骤后监视器屏幕仍然不亮，请检查视频控制器和计算机系统；监视器工作正常。

OSD 警告信息

有关 OSD 的相关问题，请参阅[OSD 警告信息](#)

常见问题

下表中包括了有关您可能遇到的常见显示器问题的一般信息。

常见故障	现象	解决方法
无视频信号/电源 LED 灯不亮	无画面，显示器无任何显示	<ul style="list-style-type: none">1 检查视频线两端的连接是否准确无误1 检查电源插座1 确保完全按下了电源按钮
无视频信号/电源 LED 灯亮	无画面或不亮	<ul style="list-style-type: none">1 增加亮度和对比度控制1 执行显示器自我测试功能检查1 检查插头的针脚是否弯曲或折断
画面不清晰	画面模糊不清、有重影	<ul style="list-style-type: none">1 按下自动调节按钮1 通过 OSD 调节相位和脉冲控件1 去掉视频延伸电缆1 重置显示器1 降低视频分辨率或增加字体大小

视频摇晃/抖动	出现波形画面或微小移动	<ul style="list-style-type: none"> 1 按下自动调节按钮 1 通过 OSD 调节相位和脉冲控件 1 重置显示器 1 检查环境因素 1 搬到其它房间进行测试
缺少像素	LCD 屏幕有斑点	<ul style="list-style-type: none"> 1 关闭后再重新打开电源 1 存在持久暗点像素是 LCD 技术上的一个自然缺陷。
呆滞像素	LCD 屏幕有亮点	<ul style="list-style-type: none"> 1 关闭后再重新打开电源 1 存在持久亮点像素是 LCD 技术上的一个自然缺陷。
亮度问题	画面太暗或太亮	<ul style="list-style-type: none"> 1 重置显示器的“全部设置” 1 按下自动调节按钮 1 调节亮度和对比度控制
几何失真	屏幕不能正常居中	<ul style="list-style-type: none"> 1 重置显示器的“只设置位置” 1 按下自动调节按钮 1 调节居中控制 1 确保显示器处于正常的视频模式下
水平/垂直线条	屏幕上显示一个或多个线条	<ul style="list-style-type: none"> 1 重置显示器的“全部设置” 1 按下自动调节按钮 1 通过 OSD 调节相位和脉冲控件 1 执行显示器自我测试功能检查并确定在自我测试模式下是否也出现这些线条 1 检查插头的针脚是否弯曲或折断
同步问题	屏幕杂乱且画面不完整	<ul style="list-style-type: none"> 1 重置显示器的“全部设置” 1 按下自动调节按钮 1 通过 OSD 调节相位和脉冲控件 1 执行显示器自我测试功能检查并确定在自我测试模式下屏幕是否也出现杂乱画面 1 检查插头的针脚是否弯曲或折断 1 在“安全模式”下启动
LCD 有划痕	屏幕有划痕或污迹	<ul style="list-style-type: none"> 1 关闭显示器，然后清洁屏幕 1 有关清洁的说明，请参见 清洁显示器。
与安全相关的问题	出现冒烟或火花现象	<ul style="list-style-type: none"> 1 请勿执行任何故障排除操作 1 需要更换显示器
间歇性问题	显示器故障时有时无	<ul style="list-style-type: none"> 1 确保显示器处于正常的视频模式下 1 确保与电脑和平板相连的视频电缆连接牢固 1 重置显示器的“全部设置” 1 执行显示器自我测试功能检查并确定在自我测试模式下屏幕是否也出现间歇性问题
缺少颜色	图像缺失颜色	<ul style="list-style-type: none"> 1 执行显示器自我测试功能检查 1 检查视频电缆两端的连接是否准确无误 1 检查插头的针脚是否弯曲或折断
颜色错误	图像颜色不好	<ul style="list-style-type: none"> 1 将颜色更改为“User Preset”（用户预设） 1 调节“User Preset”（用户预设）的 R/G/B 值
来自静态图像的残留影像长时间留在显示器上	来自静态图像的微弱阴影显示在屏幕上	<ul style="list-style-type: none"> 1 在不使用时，随时用电源管理功能关闭显示器 1 或者，使用动态变换屏保
音量低	音量太低。	<ul style="list-style-type: none"> 1 清除 Soundbar 和用户之间的任何障碍。 1 顺时针将 Soundbar 上的电源/音量旋钮调到最高音量设置。 1 将所有 Windows 音量控制设置到最大值。 1 增加音频应用程序的音量。 1 使用另一个音频信号源（如随身听）测试 Soundbar

特定于产品的问题

特定故障	现象	解决方法
屏幕图像太小	图像处于屏幕中央，但未覆盖整个可视区域	<ul style="list-style-type: none"> 1 重置显示器的“全部设置”。

无法使用前面板上的按钮调节显示器	屏幕上不显示 OSD	<ul style="list-style-type: none"> 1 关闭显示器并拔掉电源线，然后重新插上电源线并打开电源。 1 OSD（屏幕显示）锁已打开。按下菜单按钮 15 秒钟以解锁 OSD 菜单。
显示器无法进入节能模式。	无图象，LED 灯为绿色。当按“+”、“-”或“菜单”键时，出现“无输入信号”消息。	<ul style="list-style-type: none"> 1 移动鼠标或按电脑键盘上的任意按键或启动视频播放器，然后访问 OSD 以将音频/视频设置为“关闭”状态。
当按下用户控制键时，无输入信号	无图象，LED 灯为绿色。当按“+”、“-”或“菜单”键时，出现“无输入信号”消息。	<ul style="list-style-type: none"> 1 检查信号源。通过移动鼠标或按键盘上的任意键，以确定电脑未处于节能模式下。 1 检查并确保至 S-视频、复合式或分量式连接器的视频来源的电源已打开且正在播放视频媒体。 1 检查信号电缆是否插入且连接无误。如有必要，请重新拔插信号电缆。 1 重新启动电脑或视频播放器。

[回到目录](#)

[回到目录](#)

使用显示器底座

Dell™ E198FP彩色平板显示器

- [安装底座](#)
- [整理缆线](#)
- [使用倾斜功能](#)
- [移除底座](#)

安装底座

 **注：**在显示器出厂时，底座是未安装的。



1. 将底座放置于平坦的地方。
2. 将显示器背面的凹槽套在底座上部的2个齿上。
3. 降低显示器，使显示器的连接区卡住/锁定到底座上。

整理缆线



将所有必需的电缆连接到显示器和电脑之后（参见“[连接显示器](#)”以了解电缆的连接），用电线夹圈将所有电缆束扎整齐（如上图所示）。

使用倾斜功能

内置式底座使您可以将显示器倾斜至最佳角度。

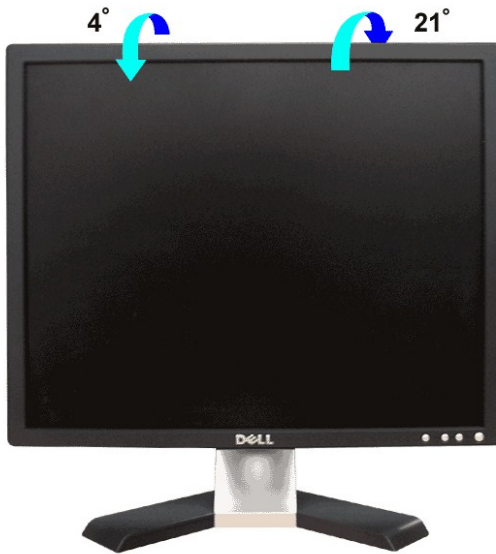

移除底座

将显示器放置在软布或软垫上之后，按住 LCD 移除按钮，然后将底座移除。

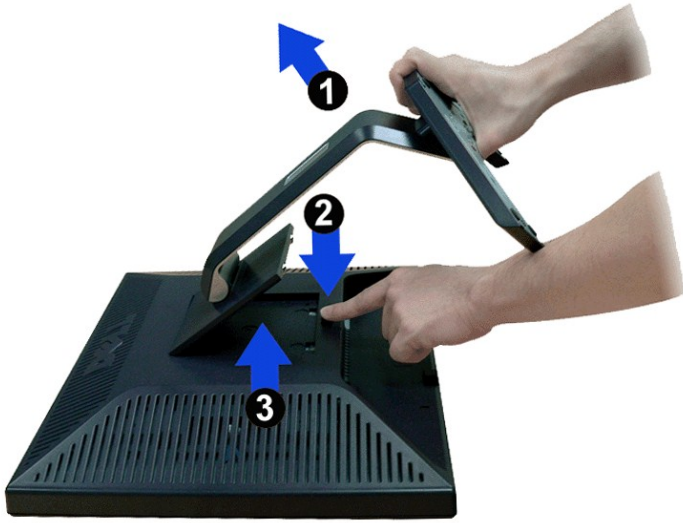

 **注：**为防止在移除底座时擦花 LCD 屏幕，请确保将显示器放在无障碍物的地方。

[回到目录](#)